

PIXEL ART MOSAÏQUE

CARNET DE JEUX



Prénom: _____

8 CRÉATIONS DE PIXEL ART EN MOSAÏQUES
RÉALISÉES PAR LES ÉLÈVES DE L'ÉCOLE J. BREL

À TROUVER

DANS LE CENTRE BOURG DE SAINT-PERE-EN-RETZ

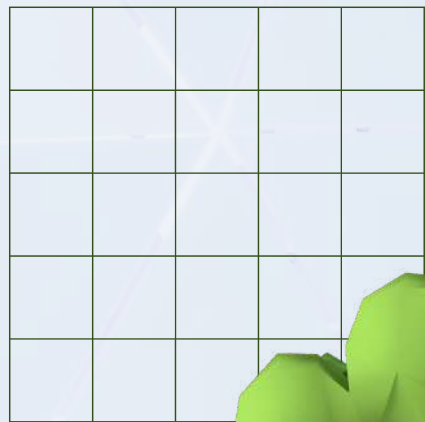

COLORIAGE



COLORIE LA GRILLE DE PIXEL ART.

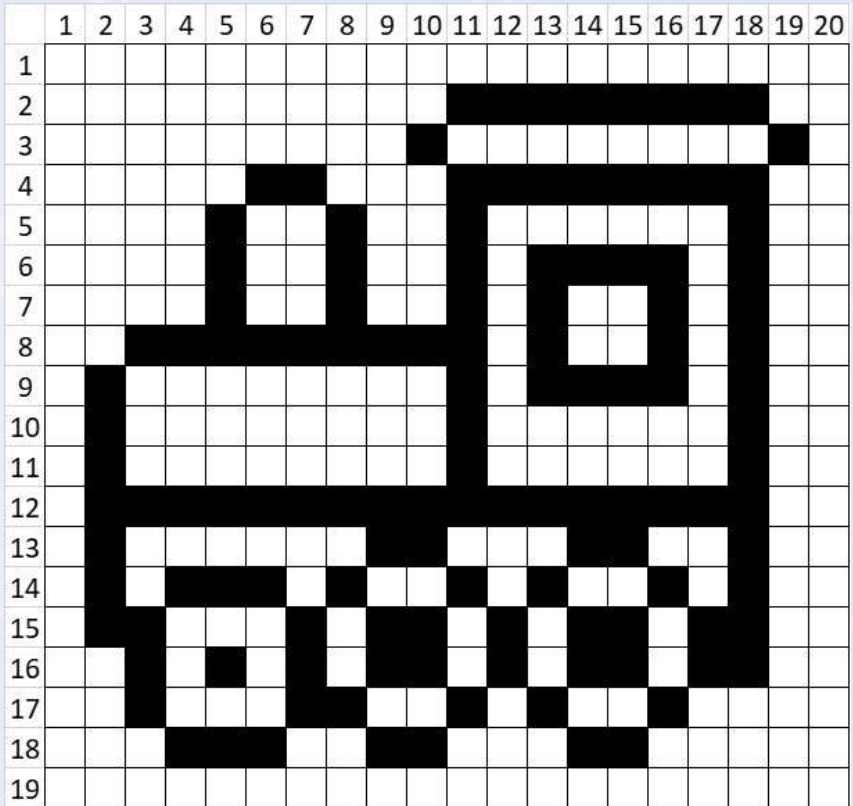

PIXEL ART MOSAÏQUE

POINTS À RELIER



RELIE LES POINTS ET TROUVE À QUOI RESSEMBLE LA PREMIÈRE CRÉATION.

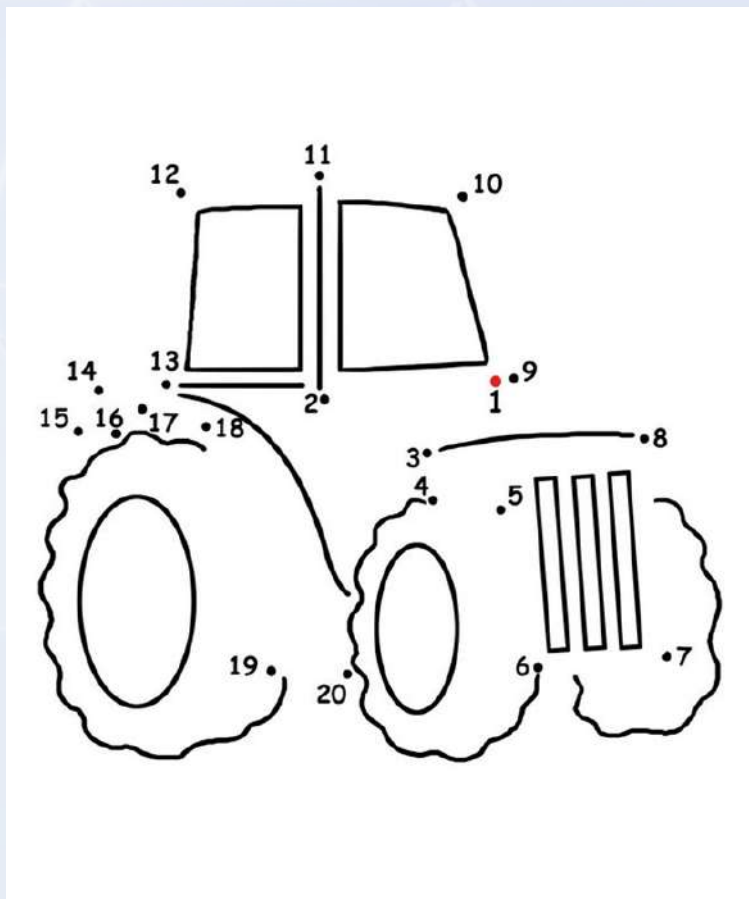

INITIALES



LES PREMIÈRES LETTRES DE CHAQUE IMAGE FORMENT UN MOT.
CE MOT T'AIDERA À TROUVER L'EMPLACEMENT DE LA DEUXIÈME CRÉATION.



PIXEL ART MOSAÏQUE

POINTS COMMUNS



CES IMAGES ONT TOUTES UN POINT COMMUN. QUEL EST-IL ?
L'ENDROIT QUE NOUS CHERCHONS POUR CETTE TROISIÈME RÉALISATION
« PIXEL ART MOSAÏQUE » PERMETTAIT À L'ÉPOQUE AUX HABITANTS
DE SE SERVIR D'UN LIQUIDE TRANSPARENT, D'UN LIQUIDE DONT ON NE PEUT
PAS SE PASSER POUR VIVRE.
QUEL EST CE LIQUIDE ?



PIXEL ART MOSAÏQUE

LETTRES MÉLANGÉES



REPLACE LES LETTRES DANS LE BON ORDRE ET TROUVE LE NOM DU DESSIN ET DE LA QUATRIÈME CRÉATION « PIXEL ART MOSAÏQUE ».



V	U	T	A	I	A	R	E
---	---	---	---	---	---	---	---

The image shows a word puzzle. The top row contains eight boxes with the letters V, U, T, A, I, A, R, E. The bottom row contains eight empty boxes with four dashes (----) inside. Lines connect the letters to the dashes: V to the 3rd dash, U to the 1st dash, T to the 2nd dash, A to the 4th dash, I to the 5th dash, A to the 6th dash, R to the 7th dash, and E to the 8th dash.



PIXEL ART MOSAÏQUE

LES 7 DIFFÉRENCES



TROUVE LES 7 DIFFÉRENCES ENTRE LES DEUX IMAGES.
CES IMAGES SONT UN INDICE POUR TROUVER LA CINQUIÈME CRÉATION.



© [HTTPS://LABOUTIQUEDESPOMPIERS.FR/](https://laboutiquedespompiers.fr/)



PIXEL ART MOSAÏQUE

MOUETTE OU GOÉLAND ?



CONNAIS-TU LA DIFFÉRENCE ENTRE UNE MOUETTE ET UN GOÉLAND ?
À TOI DE RETROUVER LEQUEL DES DEUX EST PERCHÉ DANS LE CENTRE VILLE
DE SAINT-PÈRE-EN-RETZ ET TU DÉCOUVRIRAS LA SIXIÈME CRÉATION.

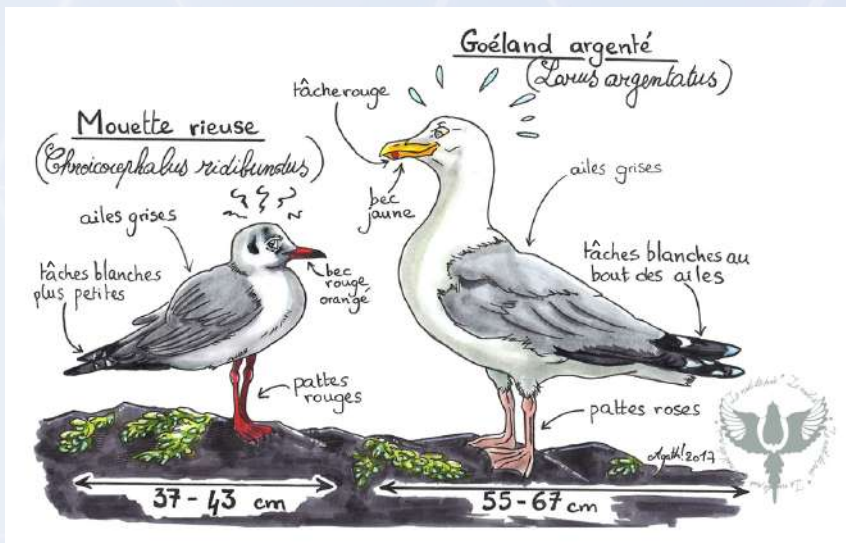

© [HTTP://WWW.LENIDDEPIE.COM/](http://www.leniddepie.com/)



LABYRINTHE



AIDE L'ÉTOILE À SORTIR DU LABYRINTHE ET À L'ARRIVÉE TU TROUVERAS À QUOI RESSEMBLE LA SEPTIÈME CRÉATION « PIXEL ART MOSAÏQUE ».



PIXEL ART MOSAÏQUE

REBUS ET CHARADE



À PARTIR DES DEUX IMAGES SUIVANTES, DEVINE LE NOM D'UN GRAND OISEAU MAJESTUEUX QUI APPRÉCIE LE CALME DES MARAIS DE LOIRE, LES MILIEUX HUMIDES ET PEU PROFONDS OÙ IL PEUT TROUVER UNE NOURRITURE ABONDANTE.



POUR TROUVER LE DERNIER EMPLACEMENT ET LA HUITIÈME CRÉATION « PIXEL ART MOSAÏQUE », RENDS TOI OÙ LE PROJET A ÉTÉ RÉALISÉ EN RÉSOUVANT LA CHARADE SUIVANTE :

- MON PREMIER EST UNE CONJONCTION DE COORDINATION QUI VIENT APRÈS « OU ».
- MON DEUXIÈME PERMET DE FIXER LES FEUILLES SUR UN CAHIER.
- MON TOUT EST UN LIEU D'APPRENTISSAGE DES ENFANTS.



BOUTS DE MOTS



HUIT MOTS SONT CACHÉS DANS CE JEU.
POUR LES RETROUVER, RELIE DEUX PAR DEUX LES BOUTS DE MOTS
ÉPARPILLÉS.



PIXEL ART MOSAÏQUE

BALADE LUDIQUE



~3KM ~1H

LES TROIS PREMIÈRES CRÉATIONS SE SITUENT PRÈS DE LIEUX EMBLÉMATIQUES DU PATRIMOINE HISTORIQUE DE LA VILLE DE SAINT-PÈRE-EN-RETZ. (~500M - 10MIN. À PIEDS)

LES QUATRE SUIVANTES SE TROUVENT AUX ABORDS DES BÂTIMENTS COMMUNAUX ET D'INTÉRÊTS PUBLICS (~500M - 10 MIN. À PIEDS)

LA DERNIÈRE CRÉATION EST À DÉCOUVRIR PRÈS DU LIEU DE RÉALISATION DU PROJET ET ELLE EST SIGNÉE PAR LES ARTISTES. (~850M - 15 MIN. À PIEDS)

RETOUR À L'HÔTEL DE VILLE (~850M - 15 MIN. À PIEDS)

